

- Siège soufflé en pur polypropylène haute densité 100% copolymère pour une grande résistance aux chocs
- Assise relevable par contrepoids
- Assise et dossier à double paroi renforcée
- Teinté dans la masse et aspect de surface satiné
- Assemblage des parties plastiques sur support métal, uniquement par clippage indémontable
- Aucune pièce mécanique

Usage extérieur : Traitement Anti UV renforcé
5 ans de garantie

Usage intérieur : Classement au feu

Notre siège relevable **Derby** sur pied individuel ou sur console satisfait à la norme européenne concernant les sièges de stade.

Homologation : Niveau 4 – Sévère.



options :

- housse
- 1 ou 2 accoudoirs

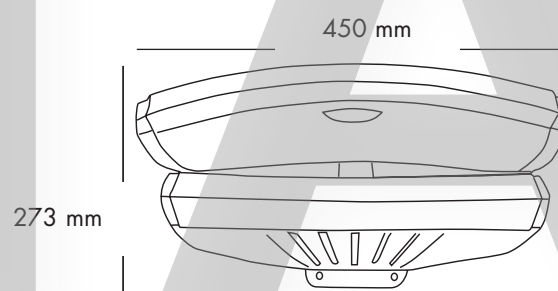
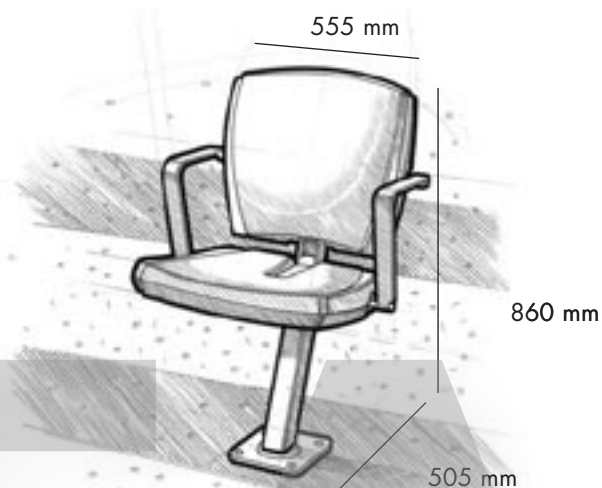

ADAPTATIONS POSSIBLES : SUIVANT HAUTEUR DES MARCHES

- CONSOLE SUR CONTRE-MARCHE
- PIED INDIVIDUEL SUR MARCHÉ

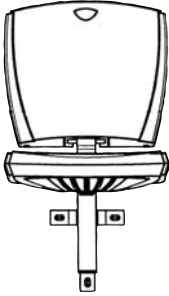
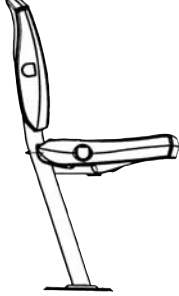
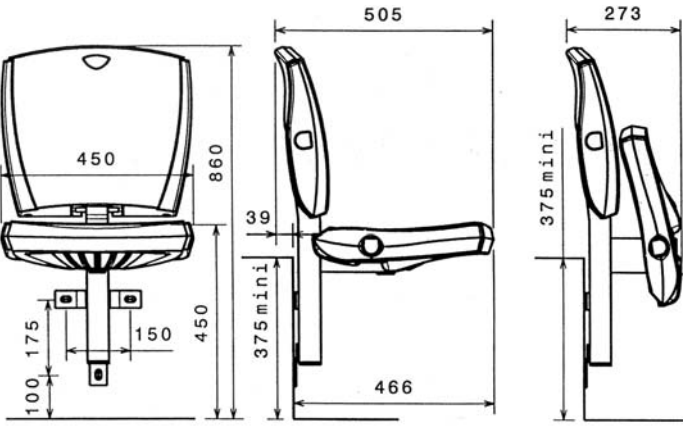
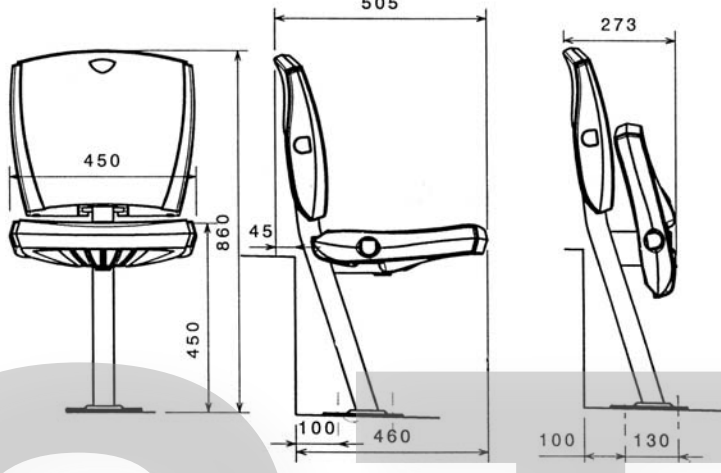
<p>POSE</p>	 <p style="text-align: center;">Console</p>	 <p style="text-align: center;">Pied individuel</p>
		<p>CONSOLE :</p> <ul style="list-style-type: none"> - Assise relevable par contrepoids - Console acier revêtu polyester gris martelé ou traitement galvanisé - Fixation sur gradin en 3 points par chevilles métalliques ou chimiques
		<p>PIED INDIVIDUEL :</p> <ul style="list-style-type: none"> - Assise relevable par contrepoids - Pied en tube acier revêtu polyester gris martelé ou traitement galvanisé - Fixation au sol par platine en 4 points
<p>LES SIÈGES DERBY SATISFONT À LA NORME EUROPÉENNE CONCERNANT LES SIÈGES DE STADE</p>		

