

INSTRUCTIONS: T2

Date: 17-07-2006 Revision: 02

BARRE DE COMMANDE EXTENSIBLE T2



STA

1- INTRODUCTION

2- MODE D'EMPLOI ET ENTRETIEN

3- MANUEL DE MONTAGE

S T A

1- INTRODUCTION

La barre de commande extensible de Dynatech est le complément idéal à tout fabricant d'étriers qui utilise notre système de parachutes à prise amortie et à prise instantanée. Compatibilité, simplicité et polyvalence sont les critères qui ont primé dans la conception de cet élément. Le résultat permet à nos clients de réaliser une économie de coûts considérable.

La seule tâche à réaliser consiste à déterminer la position des parachutes sur l'étrier. À partir de là, tout élément fourni par Dynatech sera installé de façon standard, sans que le fabricant de l'étrier n'ait à réaliser de modification sur l'étrier. Pas même pour les distances entre les guides, puisque la barre de commande est extensible.

Par conséquent, le coût de fabrication de l'étrier est considérablement réduit car étant réalisé lui aussi de façon standard, nous parvenons à atteindre les objectifs suivants:

- Réduction du temps de travail du personnel chargé de la fabrication de l'étrier.
- Réduction du temps de travail du personnel chargé du contrôle qualité du produit.
- Réduction des coûts financiers sans avoir un stock considérable d'éléments différents pour la fabrication des étriers.
- Réduction du temps de livraison du produit au client.
- Standardisation généralisée à tous les niveaux: Outillages de fabrication, emballages, étiquetage, procédé de traçage des documents, etc....

Il est très important de considérer tous ces points, pour la rentabilité de l'affaire et la compétitivité de votre entreprise.

2- MODE D'EMPLOI ET ENTRETIEN

Il s'agit d'un composant très simple n'ayant pas besoin d'entretien spécial.

Les points les plus importants dont il faut tenir compte sont les suivants:

1- Il faut respecter les instructions de montage.

2- Les vis de réglage et de fixation de la barre de commande à l'étrier et des propres composants de la barre de commande doivent être serrées avec leur couple de serrage correspondant afin de garantir qu'aucune d'entre elles soit lâche et entraîne un mauvais fonctionnement de la barre de commande.

3- L'emplacement de la barre de commande sur l'étrier doit être appropriée pour un fonctionnement correct des parachutes, et pour éviter des interférences entre la barre de commande et l'appareillage de la gaine, ou avec les propres guides.

4- Eviter les coups ou les bosses.

3. MANUEL DE MONTAGE DE LA BARRE DE COMMANDE T2

1. Lorsque vous recevrez vos BARRES DE COMMANDE (T2), déballez tous les composants et assurez-vous de les avoir tous bien reçus en les comparant avec la liste des composants ci-joints (format FC – 10 - 09).

2. **ASSEMBLAGE DES BRAS ET DES TIREURS:** Assemblez chacun des deux axes bras (3) à un support (2), au moyen d'une vis DIN 912 M8 x 25 (5) et un rondelle éventail DIN 6798 M8 (30), puis assemblez à leur tour les bras à un tireur (1), en utilisant deux vis M8 x 16 DIN 933 8.8 (4) et deux rondelles DIN 9021 M8 (6). Les noyages du trou central du tireur doit rester orienté vers l'intérieur, -

Fig. 1 -.

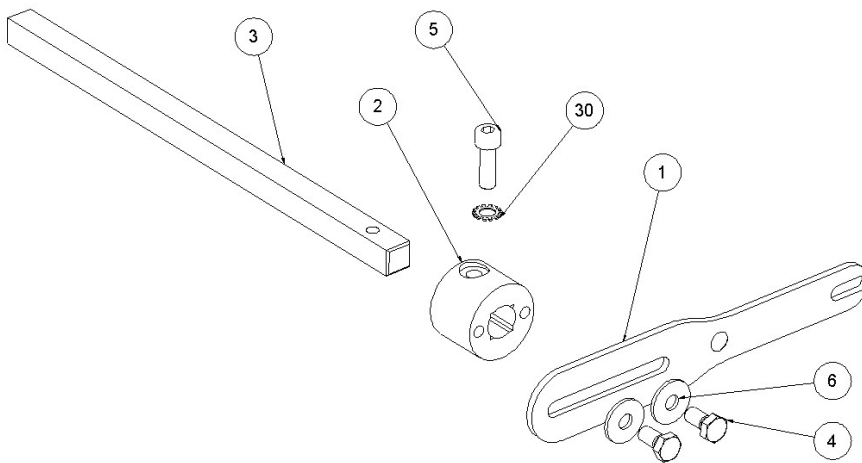

Figure.1

3. **INSTALLATION DE L'ARRIMAGE LIMITEUR:** Fixez un des bras, se trouvant déjà vissé au tireur, à l'arrimage du limiteur (7), en utilisant la vis M10 x 25 DIN 7991 8.8 (8) et l'écrou M10 DIN 985 Autoblock (9) – Fig. 2 –.

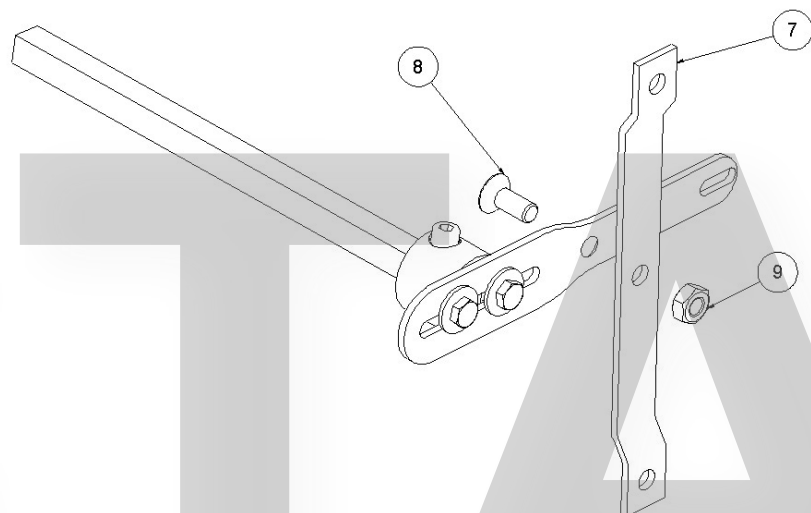

Figure. 2

4. MONTAGE DES PLAQUES BASE:

Lors du montage, il faut tenir compte que les plaques base (10 y 11) présentent des formes différentes sur le côté droit et sur le côté gauche. Assurez-vous que les trous de fixation du contact de sécurité et restent toujours en partie inférieure (Voir Fig. 3)

Introduisez une douille en plastique (13) dans chacune des plaques base, de la façon indiquée sur la Fig.4, puis, introduisez la bague d'appui (12), du côté opposé à la douille en nylon et toujours avec le fraisage en «V» en partie inférieure, en la reliant à la douille au moyen d'un anneau de sûreté DIN 471 M30 x 15 (14), en vous aidant d'une pince à

pointes droites. Finalement, introduisez dans chaque bague une vis M8 x 16 DIN 912 8.8 (15).

Il convient en plus, à ce point-là, de placer le support tendeur (16) du même côté où se trouve l'arrimage limiteur moyennant deux vis DIN 7991 M5x10 (17). Pour mieux comprendre, voir Figure 3

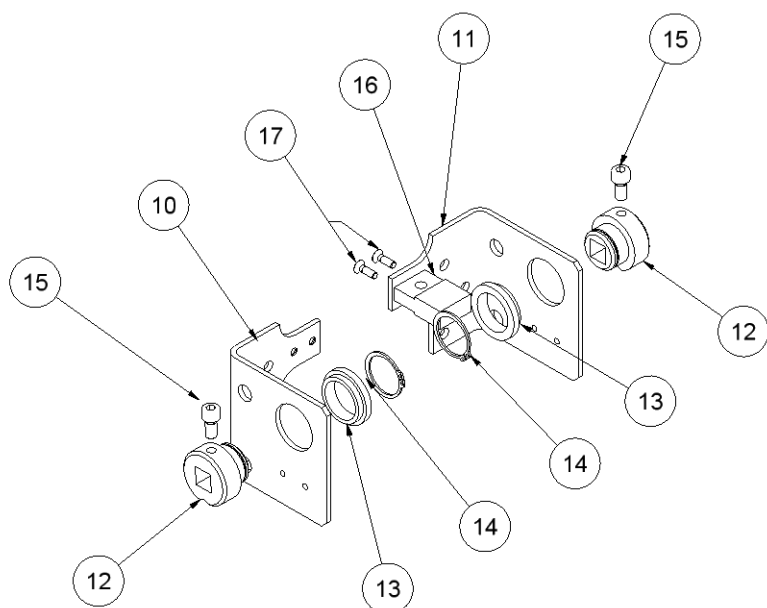

Figure. 3

5. ASSEMBLAGE DES PLAQUES BASE ET DES BRAS: Avant d'assembler les plaques base aux bras, il faut différencier quelle plaque base fait partie de chacun des côtés de la barre de commande. Introduisez le bras dont l'arrimage limiteur (7) se trouve sur la plaque du côté où est placé le limiteur de vitesse de l'ascenseur, et celui qui n'a pas d'arrimage sur la plaque du côté opposé. Serrez la vis de la bague d'appui (15) sur l'axe, de façon à ce que les deux soient reliés - Fig. 4 -.

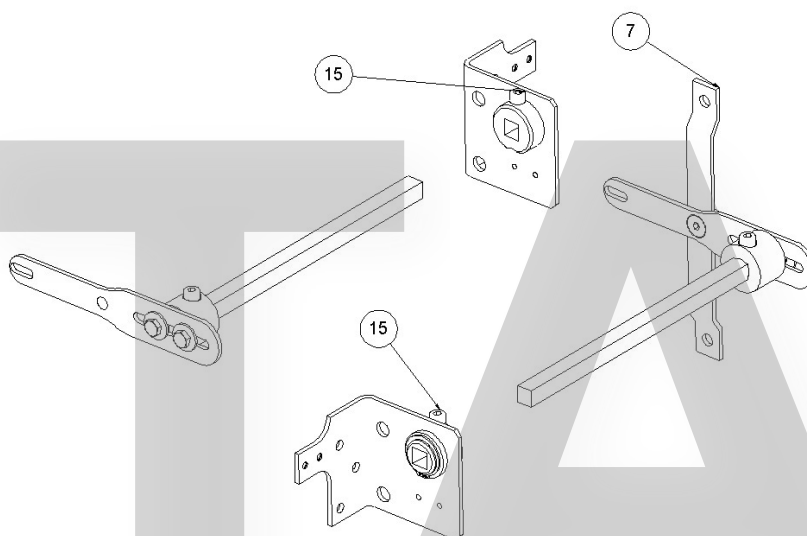

Figure. 4

Il est recommandé de fixer définitivement la vis après avoir placé la barre de commande sur l'étrier car cela peut améliorer le réglage de la barre de commande sur l'étrier.

6. INSTALLATION DE L'AXE DE LA BARRE DE COMMANDE: Introduisez les bras, déjà montés sur l'axe de la barre de commande (18) et réglez en même temps la largeur de l'ensemble et en introduisant plus ou moins les bras à l'intérieur du tube et serrez les vis M6 x 16 DIN 912 8.8 (19) - Fig 5-

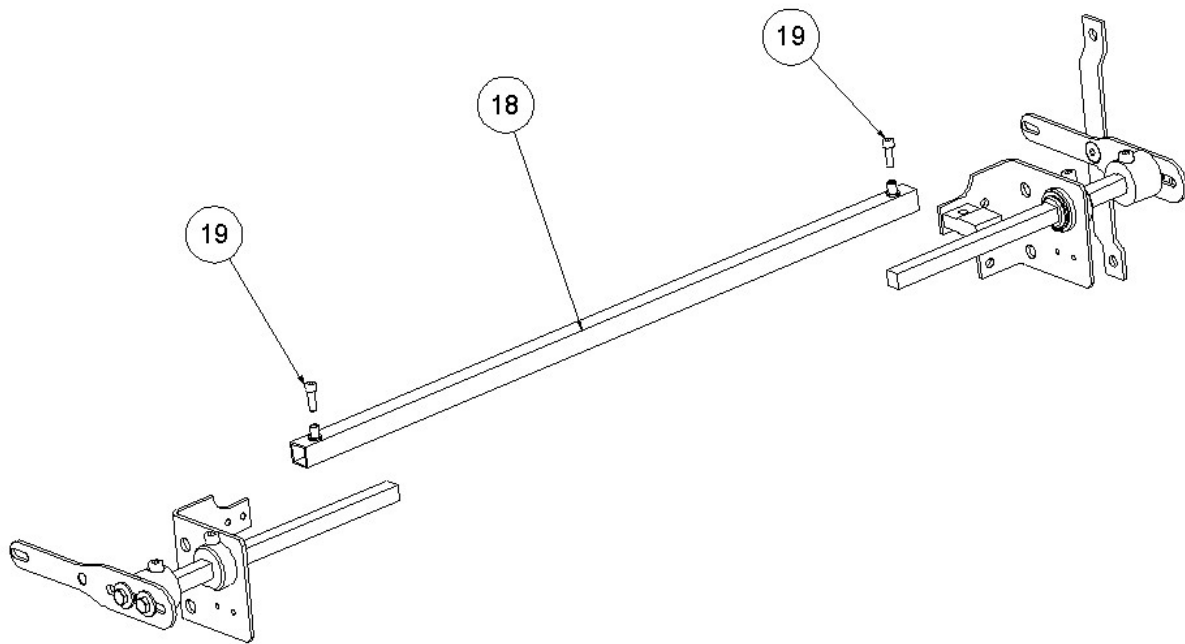

Figure. 5

Fixez définitivement les vis de l'axe de la barre de commande après avoir placé la barre de commande sur l'étrier, afin de centrer l'axe de la barre de commande par rapport à l'étrier de l'ascenseur. Pour une fixation optimale, évitez un couple de serrage excessif car il pourrait endommager l'écrou se vissant seul et comprenant la vis.

7. MONTAGE DE L'ENSEMBLE TENDEUR: Vous devez aligner les deux supports axe (20) avec le support-tendeur (l'un en partie supérieure et l'autre en partie inférieure), tout en insérant ensuite la douille tendeuse (21) et en arrimant l'ensemble avec la vis DIN 933 M6 x 35 (22) et l'écrou DIN 985 M6 autoblock (23). On fait ensuite passer une vis M8 x 100 DIN 931 (25), par les trous libres des supports de l'axe et par le ressort de rappel (24), tel qu'il est indiqué dans la figure. Enfin, on ferme l'ensemble avec une rondelle M8 DIN 125 (26) et un écrou M6 DIN 985 Autoblock (27) -Fig.6- .

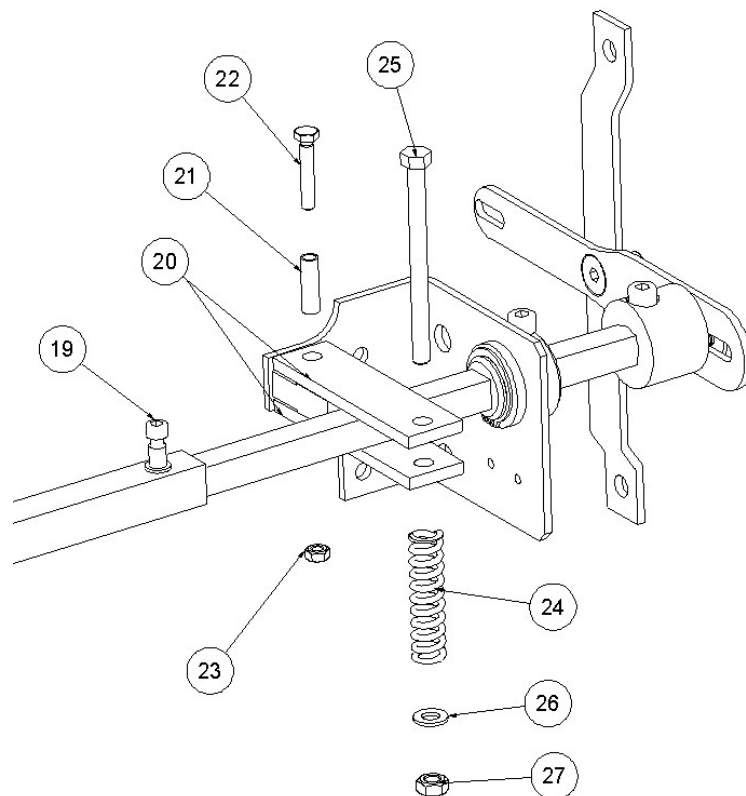

Figure. 6

L'ensemble tendeur doit éter placé sur la plaque base du côté où se trouve l'arrimage limiteur.

Une fois que la barre de commande et les parachutes sont installés, la dernière étape consiste à placer le circlip ou goujon sur la collerette du chariot (PR-2500-UD V.35)

On doit régler le tireur de façon à ce que la barre de commande maintienne le chariot du parachute dans sa position centrale.

En option, Dynatech offre aussi le contact électrique de sécurité, -Fig.7-.

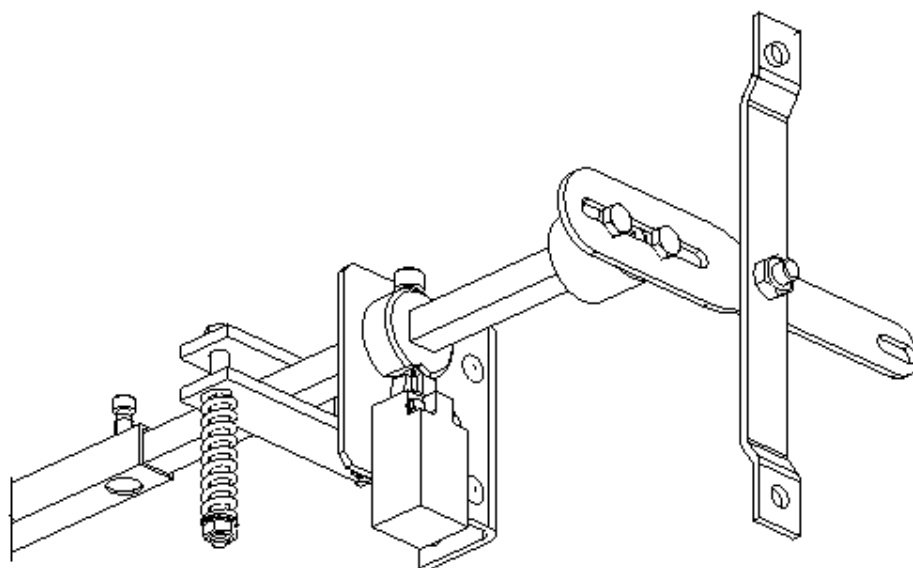
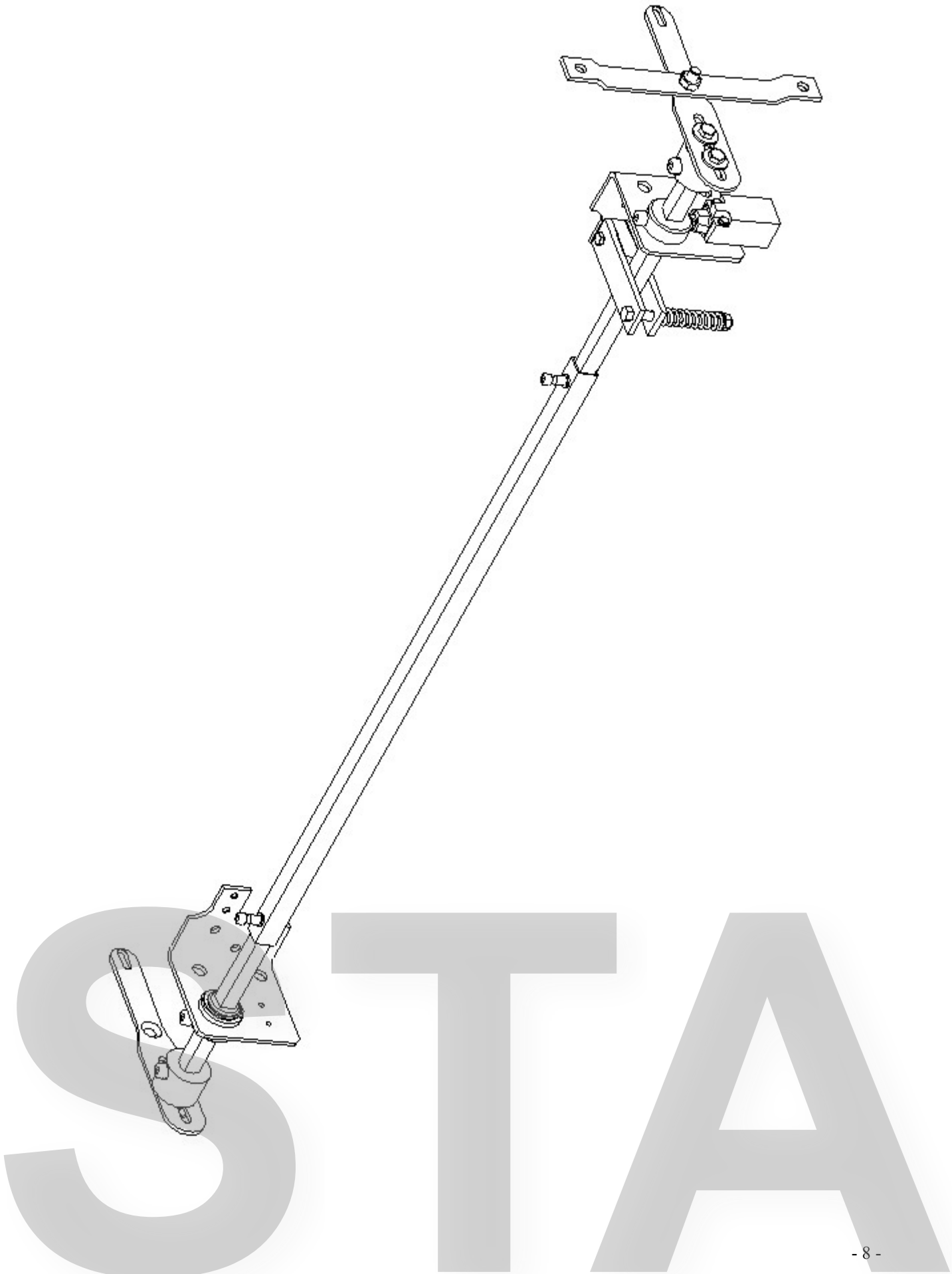

Figure. 7

STA







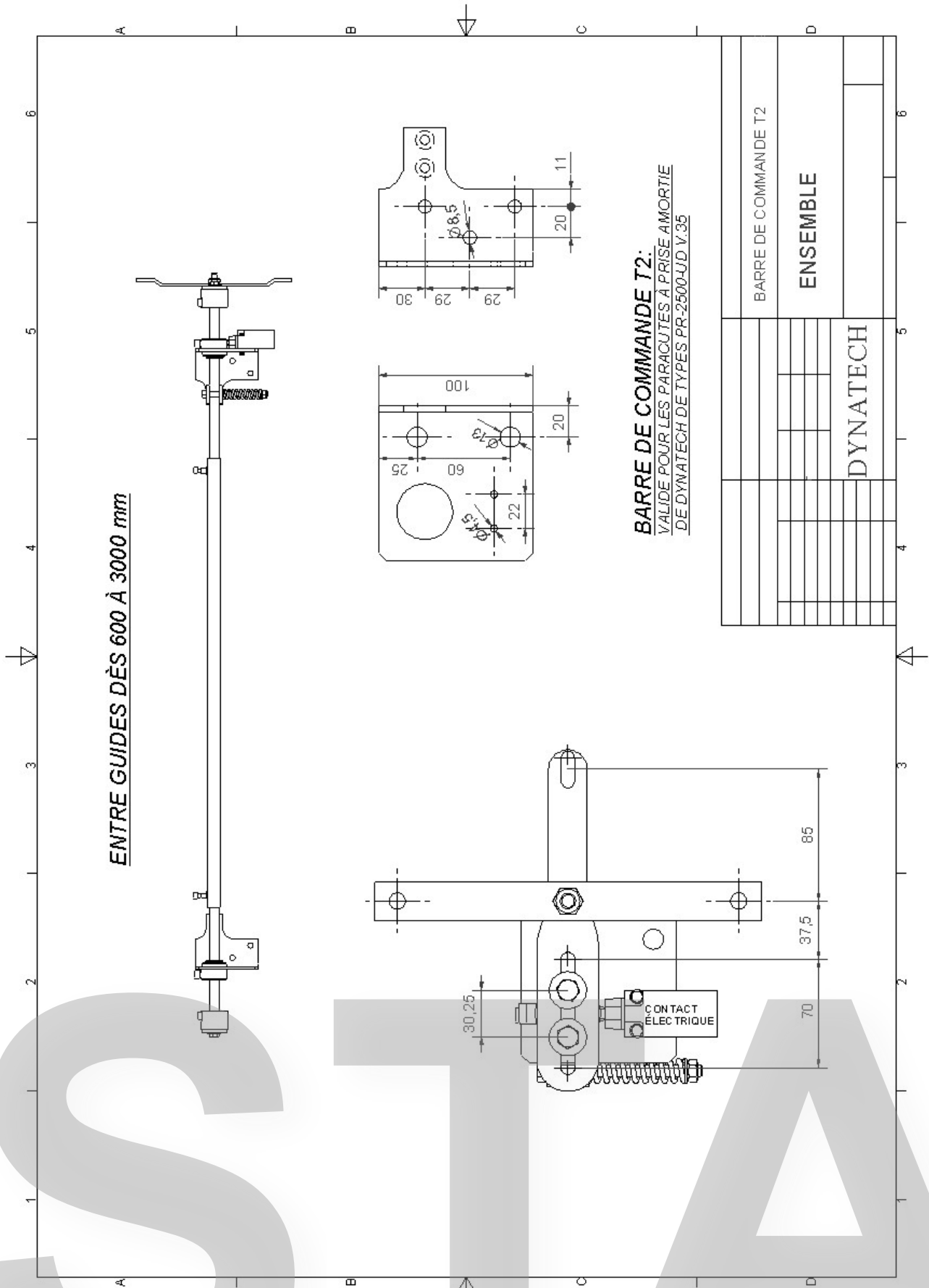

INSTRUCTIONS: T2

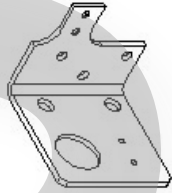
Date: 17-07-2006 Revision: 02



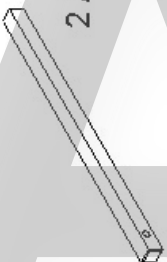

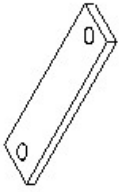
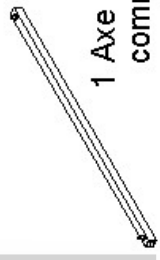
DYNATECH DYNAMICS & TECHNOLOGY	IDENTIFICATION DES COMPOSANTS DE LA BARRE DE COMMANDE T2	
	DATE: 11 / 07 / 06	
	PAGE: 1 / 1	

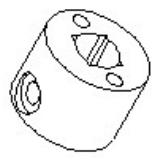
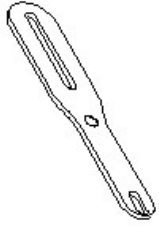
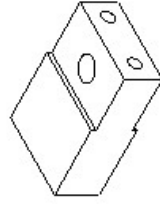
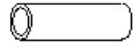
- | | | | |
|---|---|--|---|
| <p>1 Plaque base gauche (10)</p>  <p>1 Plaque base droite (11)</p>  <p>2 Bagues appui (12)</p>  <p>2 Douilles nylon (13)</p>  <p>2 Axes bras (3)</p>  | <p>1 Arrimage limiteur(7)</p>  <p>2 Support axe(20)</p>  <p>1 Axe barre de commande (18)</p>  <p>1 Ressort (24)</p>  | <p>2 Supports bras (2)</p>  <p>2 Tireurs (1)</p>  <p>1 Support tendeur (16)</p>  <p>1 Douille tendeur (21)</p>  | <p>4 Vises DIN 933 8.8 M8x16 (4)</p> <p>1 Vis DIN 933 8.8 M6x35 (22)</p> <p>1 Vis DIN 931 8.8 M8x100 (25)</p> <p>2 Vises DIN 912 8.8 M8x25 (5)</p> <p>2 Vises DIN 912 8.8 M8x16 (15)</p> <p>2 Vises DIN 912 8.8 M6x20 (19)</p> <p>1 Vis DIN 7991 10.9 M10x25 (8)</p> <p>2 Vises DIN 7991 10.9 M5x10 (17)</p> <p>1 Écrou Autoblock DIN 985 M10 (9)</p> <p>1 Écrou Autoblock DIN 985 M8 (27)</p> <p>1 Écrou Autoblock DIN 985 M6 (23)</p> <p>1 Rondelle DIN 125 M8 (26)</p> <p>2 Anneaux de sûreté DIN 471 30x1,5 (14)</p> <p>4 Rondelles DIN 9021 M8 (6)</p> <p>2 Rondelles éventails DIN 6798 M8 (30)</p> |
|---|---|--|---|